

INSTRUKCJA MONTAŻU I OBSŁUKI ROLETY BASENOWEJ ZEWNĘTRZNEJ

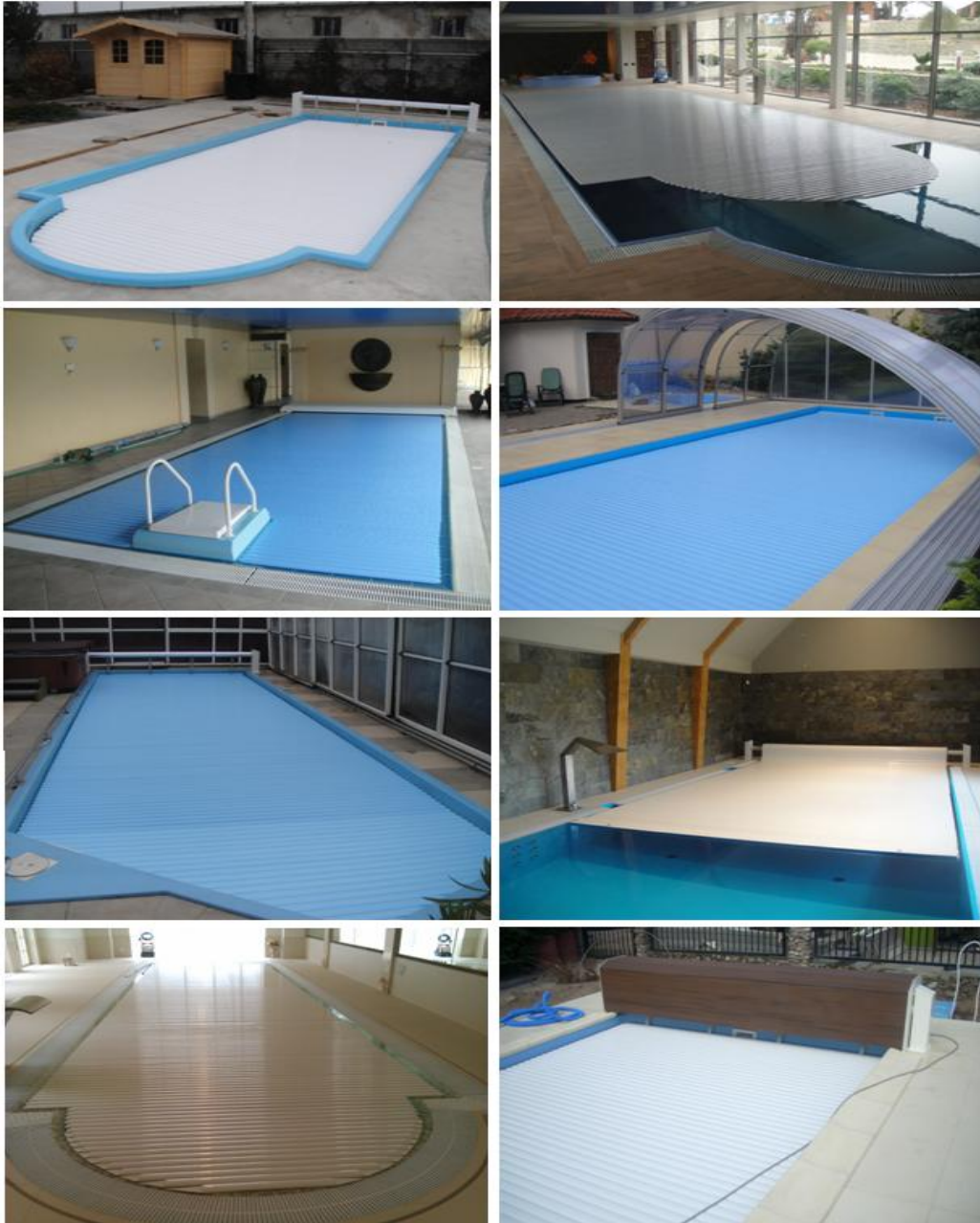

Liderpool
Konrad Plucner
Nowa 7c
62-230 Witkowo (Poland)
Tel +48 61 477 99 05
Tel +48 535 355 938
Fax +48 61 477 92 67
E-mail biuro@liderpool.pl
www.liderpool.pl

Spis treści

Akcesoria rolety basenowej zewnętrznej	3
Montaż silnika	4
Montaż stojaków bocznych	5
Montaż profili rolety	6
Kierunek listwy	7
Gwarancja	8

Akcesoria rolety basenowej zewnętrznej

Dwa stojaki boczne



Walek rolety

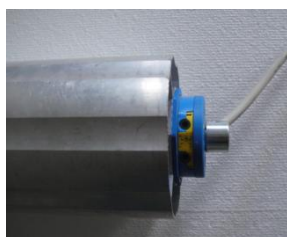

Profile rolety



Skrzynka elektryczna



Instrukcja montażu



Montaż od strony silnika

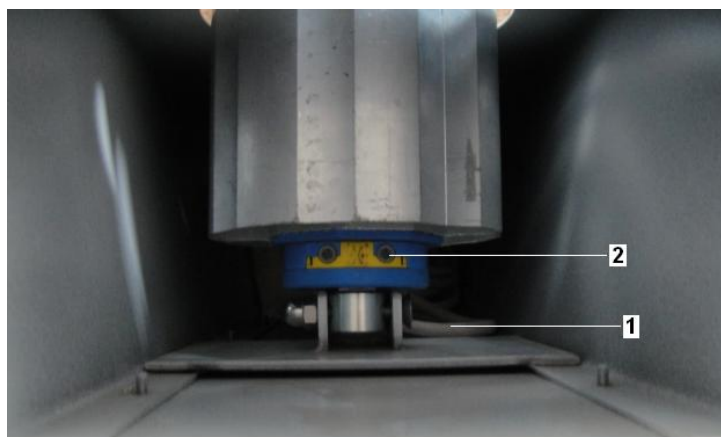

1. Kabel wpuścić w dół stojaka bocznego.
2. Silnik umocować krańcówką do góry.

Montaż końcówki wału

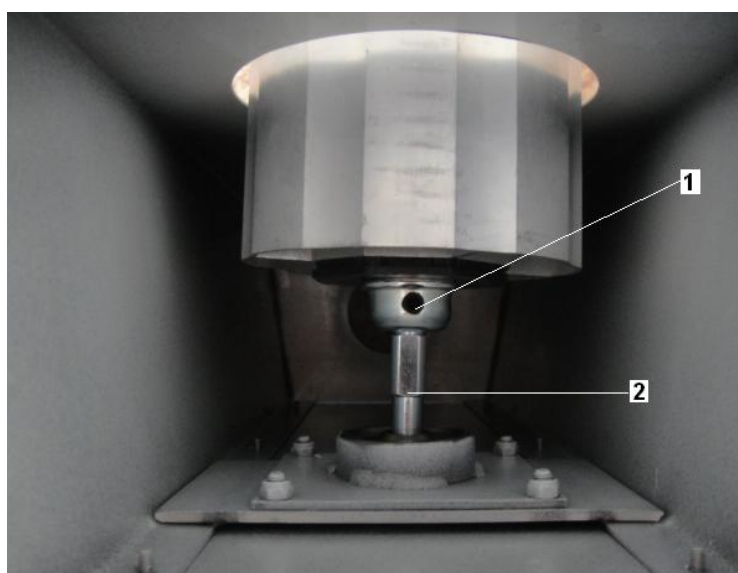

1. Zabezpieczyć końcówkę wału.
2. Możliwość regulacji odległości.

Montaż stojaków bocznych

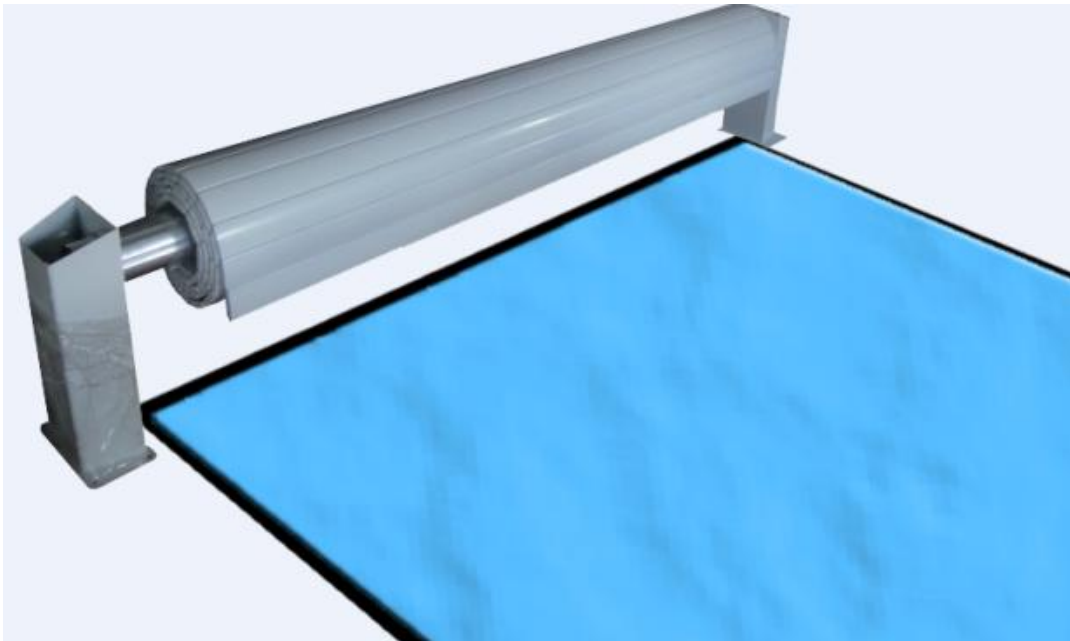

Wewnętrzna część wału od strony basenu musi być zamontowana na równej wysokości z początkiem basenu.



Ustawić równe odległości wału 125 mm od stojaków bocznych.

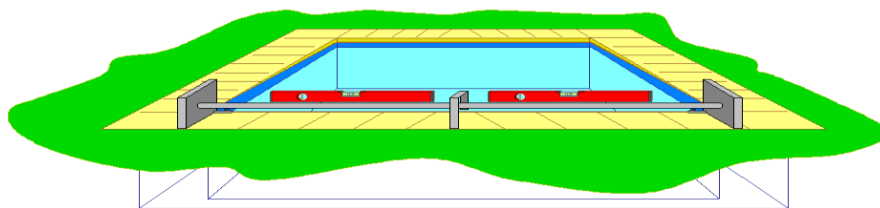

Sprawdz poziom.

Montaż profili rolety

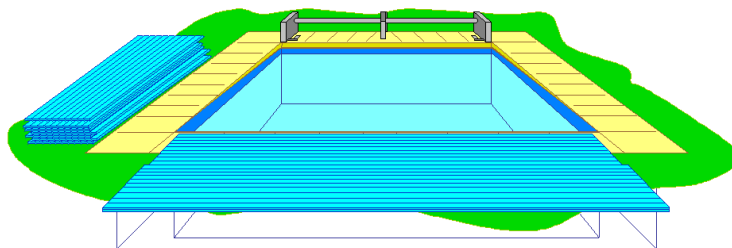

Umieścić profile rolety na wodzie (jeden po drugim).

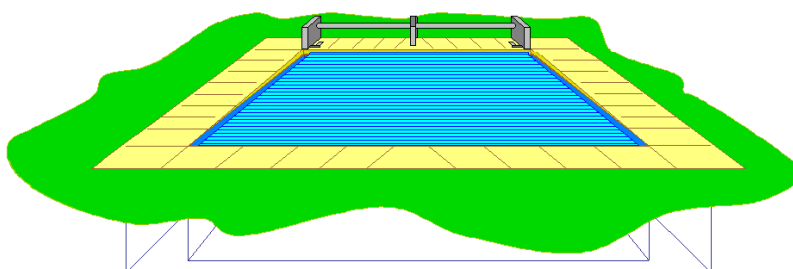

Podłączyć silnik do sterowania (patrz schemat) i do sieci elektronicznej. Reguluj krańcówkami silnika w razie potrzeby.

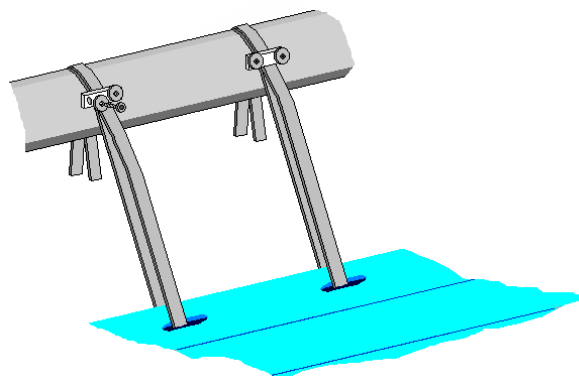

Przymocuj pierwszą listwę do wałka rolety. Długość pasków powinna być taka sama.

Kierunek listwy

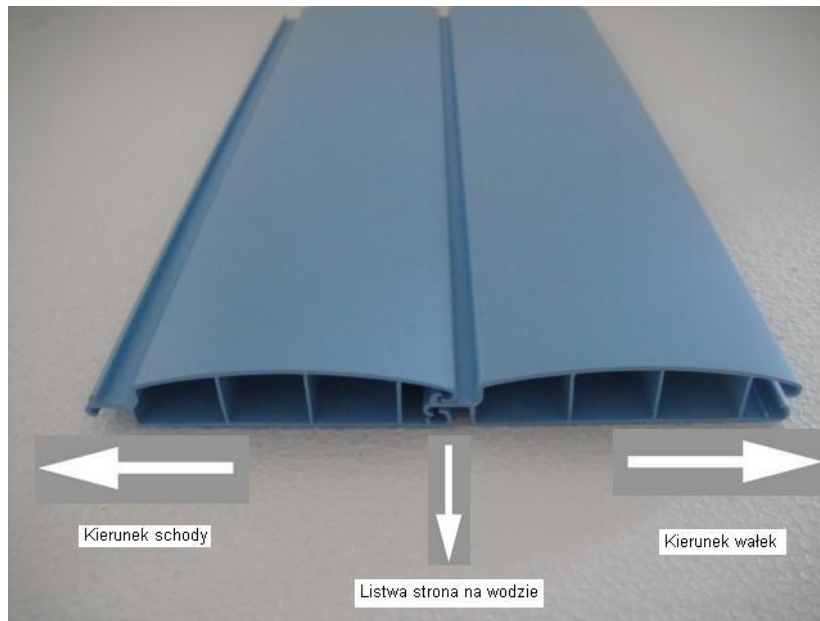

Listwy montażowe

1: Dołączyć do listwy

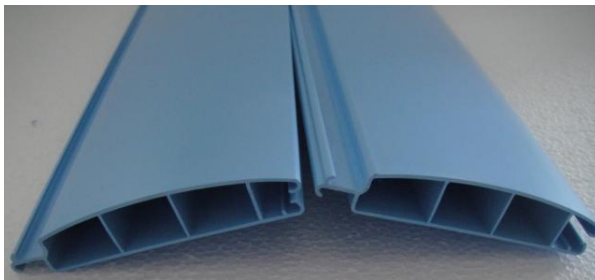

2: Dołączyć skrzydło do rowka

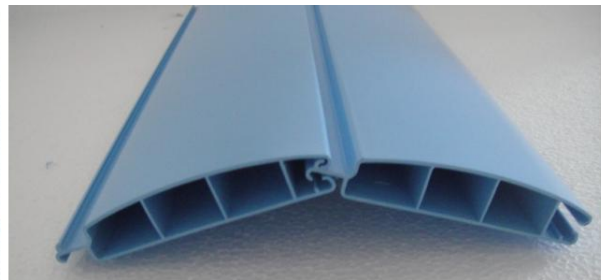

3: Przesunąć obie listwy w dół

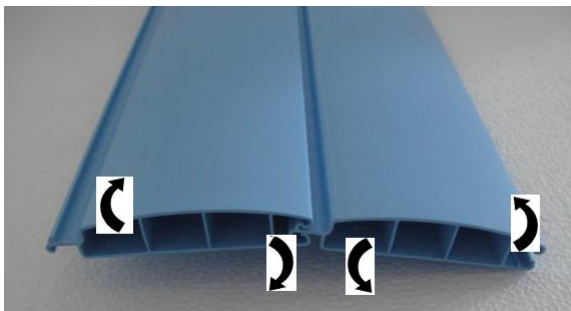

4:



Gwarancja



Gwarancja

Ogólnie okres gwarancji wynosi 2 lata dla wszystkich części.

Warunki

Tylko faktura jest ważnym dokumentem gwarancji. Gwarancja obejmuje wszystkie koszty zastąpienia lub złamania materiałów, jeżeli zostały spowodowane w czasie produkcji, a nie są one efektem, pośredniego lub bezpośredniego wykorzystania błędów. Jeśli reklamacja jest sprawdzona i zaakceptowana przez Liderpool, tylko części dotyczące reklamacji zostaną wymienione lub zostanie poniesiona rekompensata finansowa. Pisemna skarga musi zostać złożona w ciągu 7 dni po zaobserwowaniu nieprawidłowości.

Koszty montażu, demontażu i transportu nie są objęte gwarancją.

Zmiana koloru nie może być postrzegana jako niedociągnięcie ponieważ jest właściwe dla tego produktu. Przesiknięcie wody do nie uszczelnionej części, są bez jakiegokolwiek gwarancji.